

MEC CARP

FORZA PRECISIONE INGEGNO



POSIZIONATORE COB500 SERVOAZIONATO

CARATTERISTICHE TECNICHE:

- PORTATA 500 Kg
- NR. 2 ASSI CONTROLLATI
- GIOCO 0.008°
- PANNELLO TOUCH SCREEN:
- MODALITÀ DI UTILIZZO:
ABBINATO A ROBOT COLLABORATIVO
ABBINATO A ROBOT TRADIZIONALE
IN MODALITÀ MANUALE

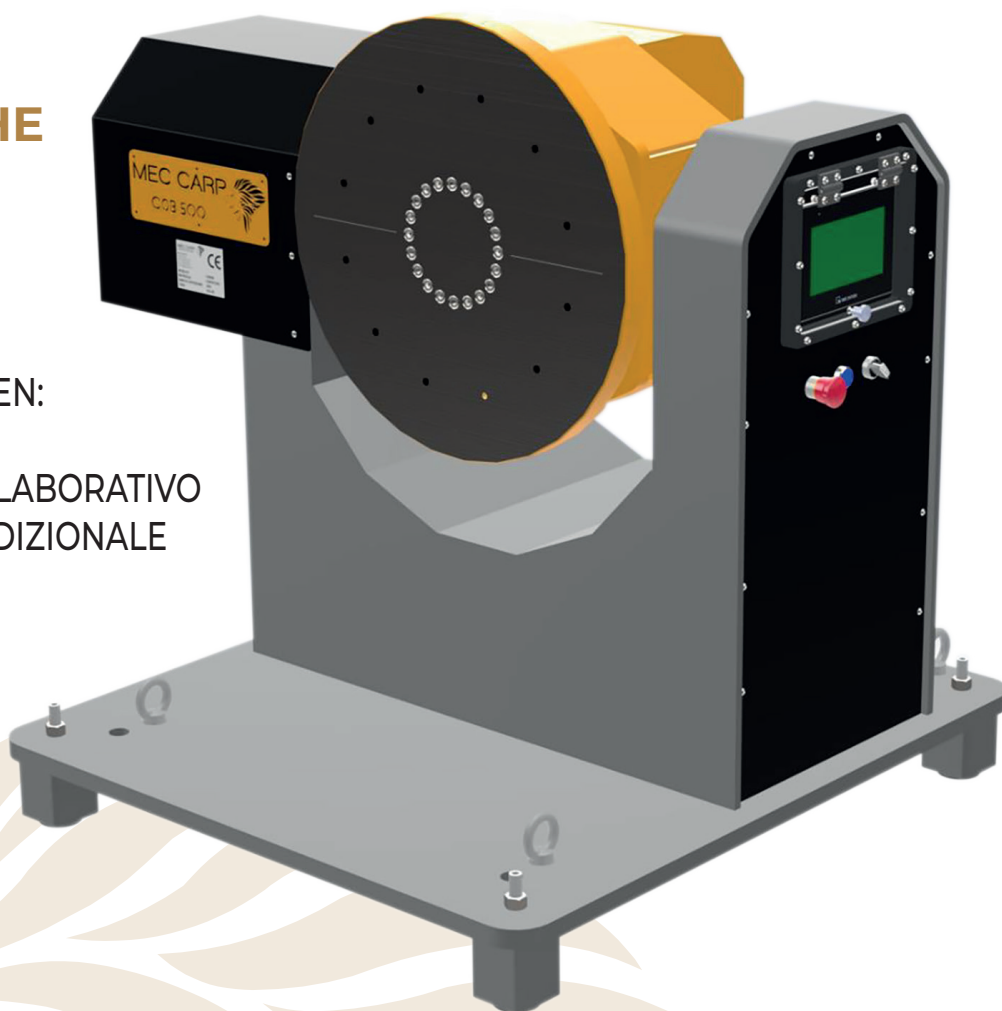

Il manipolatore COB500 è estremamente flessibile e può essere impiegato per la realizzazione di isole robotizzate personalizzate in modo pratico e veloce. Per una soluzione personalizzata, contattaci! Il nostro team svilupperà per te un layout su misura simulandone l'inserimento nell'ambiente di lavoro per l'ottimizzazione e l'ergonomia dei flussi delle lavorazioni.



Mec. Carp. srl Vic. Treviso, 2 31040 Trevignano (TV)
P.IVA 04270170261 - info@mec-carp.com
+39 0423 818129 - mec-carp.com



CARPENTERIA CERTIFICATA UNI-EN
1090 LAVORAZIONI MECCANICHE CNC
ASSEMBLAGGI E MANUTENZIONI
MECCANICHE

DATI DIMENSIONALI

COB500 CON TAVOLA IN POSIZIONE VERTICALE

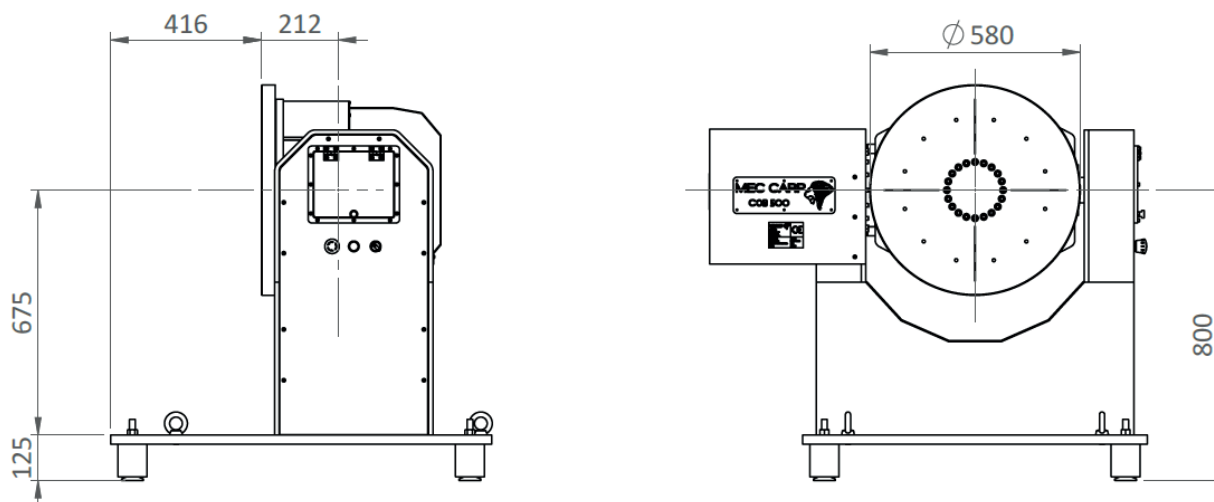

COB500 CON TAVOLA IN POSIZIONE ORIZZONTALE

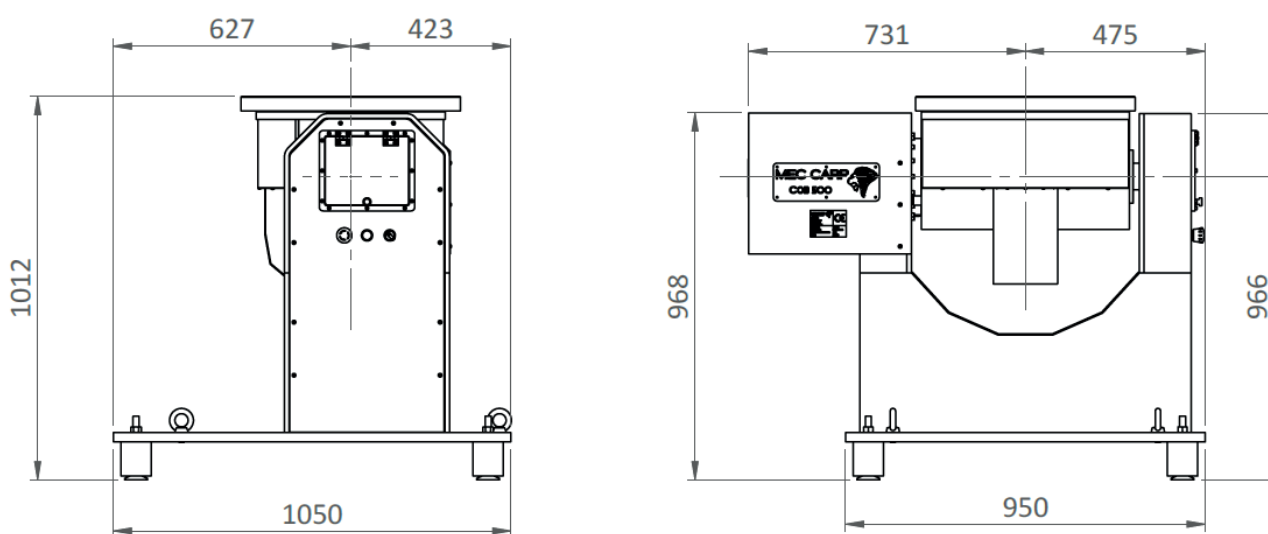

ESEMPIO DI INSTALLAZIONE IN ABBINAMENTO A POSTAZIONE CON ROBOT COLLABORATIVO

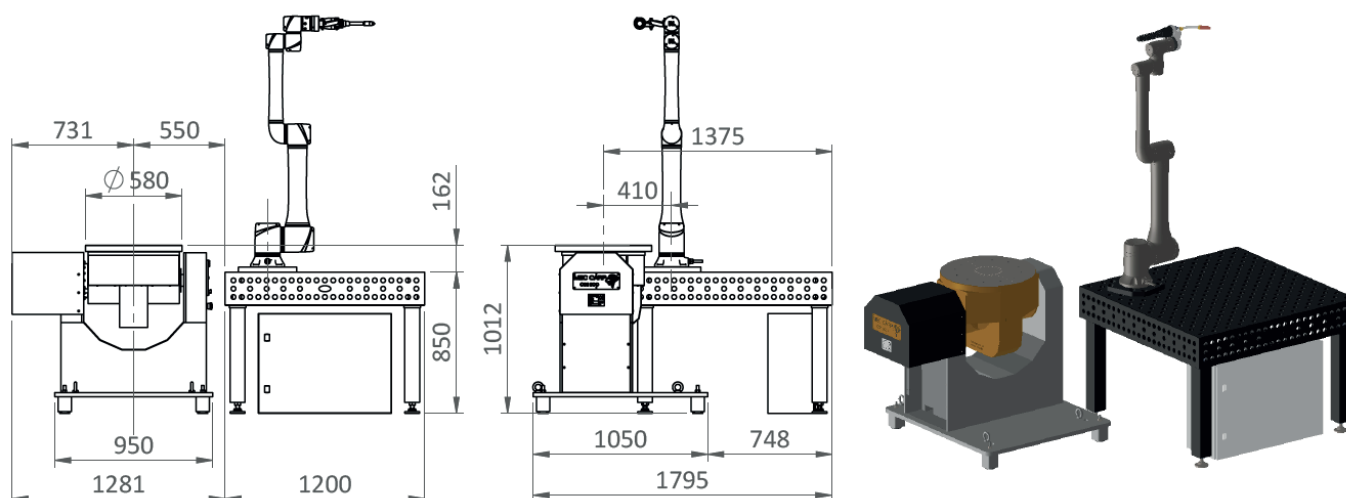

Mec. Carp. srl Vic. Treviso, 2 31040 Trevignano (TV)

P.IVA 04270170261 - info@mec-carp.com

+39 0423 818129 - mec-carp.com



CARPENTERIA CERTIFICATA UNI-EN
1090 LAVORAZIONI MECCANICHE CNC
ASSEMBLAGGI E MANUTENZIONI
MECCANICHE