

# MEC CARP

FORZA PRECISIONE INGEGNO

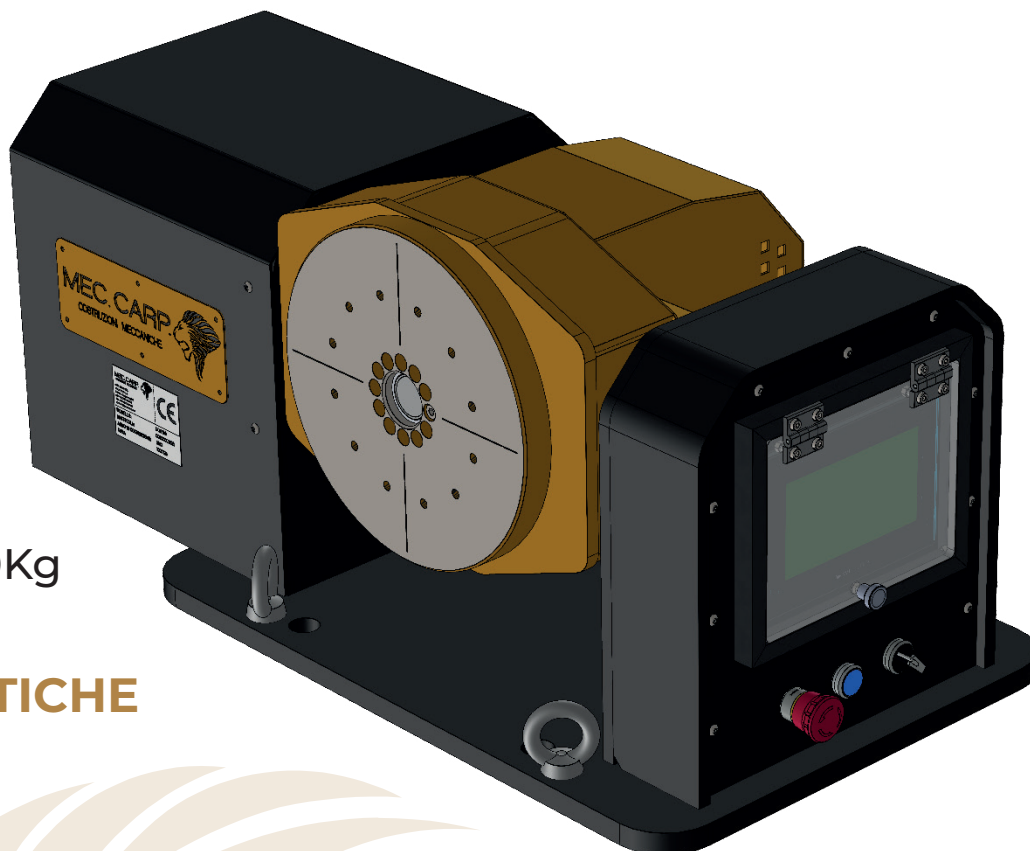

## POSIZIONATORE COB100 SERVOAZIONATO



- PORTATA 100Kg

### CARATTERISTICHE TECNICHE:

- PORTATA 100 Kg
- NR. 2 ASSI CONTROLLATI
- GIOCO 0.008°
- PANNELLO TOUCH SCREEN:
- MODALITA' DI UTILIZZO:

ABBINATO A ROBOT COLLABORATIVO

ABBINATO A ROBOT TRADIZIONALE

IN MODALITA' MANUALE

Il manipolatore COB100 è estremamente flessibile e può essere impiegato per la realizzazione di isole robotizzate personalizzate in modo pratico e veloce. Per una soluzione personalizzata, contattaci! Il nostro team svilupperà per te un layout su misura simulandone l'inserimento nell'ambiente di lavoro per l'ottimizzazione e l'ergonomia dei flussi delle lavorazioni.



**Mec. Carp. srl** Vic. Treviso, 2 31040 Trevignano (TV)  
P.IVA 04270170261 - [info@mec-carp.com](mailto:info@mec-carp.com)  
+39 0423 818129 - [mec-carp.com](http://mec-carp.com)



CARPENTERIA CERTIFICATA UNI-EN  
1090 LAVORAZIONI MECCANICHE CNC  
ASSEMBLAGGI E MANUTENZIONI  
MECCANICHE

## DATI DIMENSIONALI

COB100 CON TAVOLA IN POSIZIONE ORTOGONALE

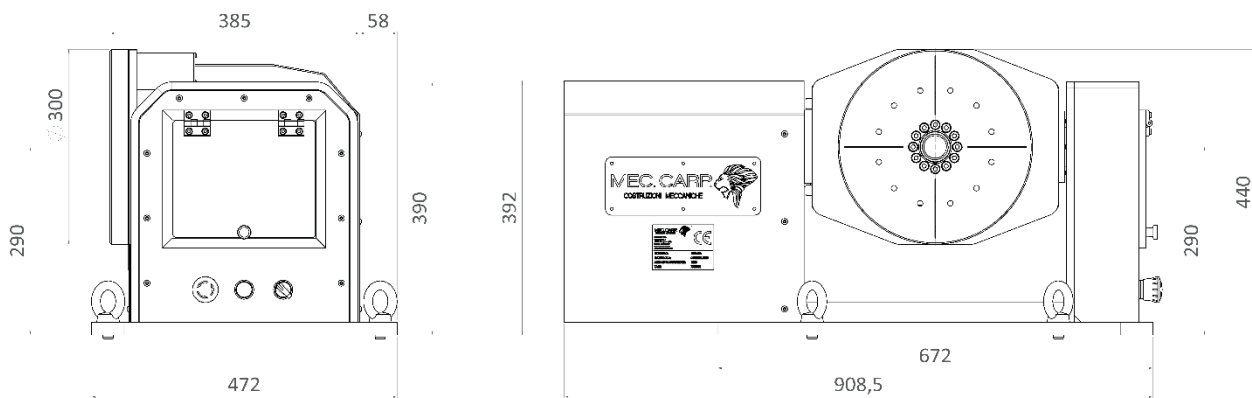

COB100 CON TAVOLA IN POSIZIONE ORIZZONTALE

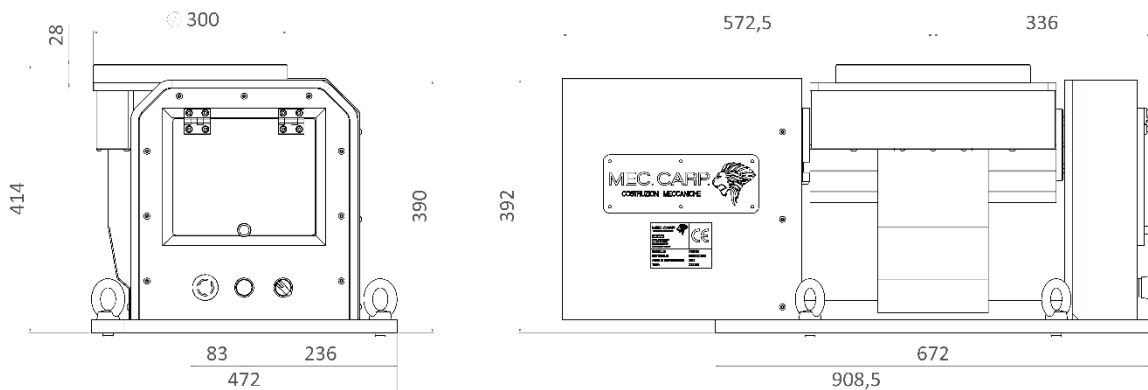

## ESEMPIO DI INSTALLAZIONE IN ABBINAMENTO A POSTAZIONE CON ROBOT COLLABORATIVO

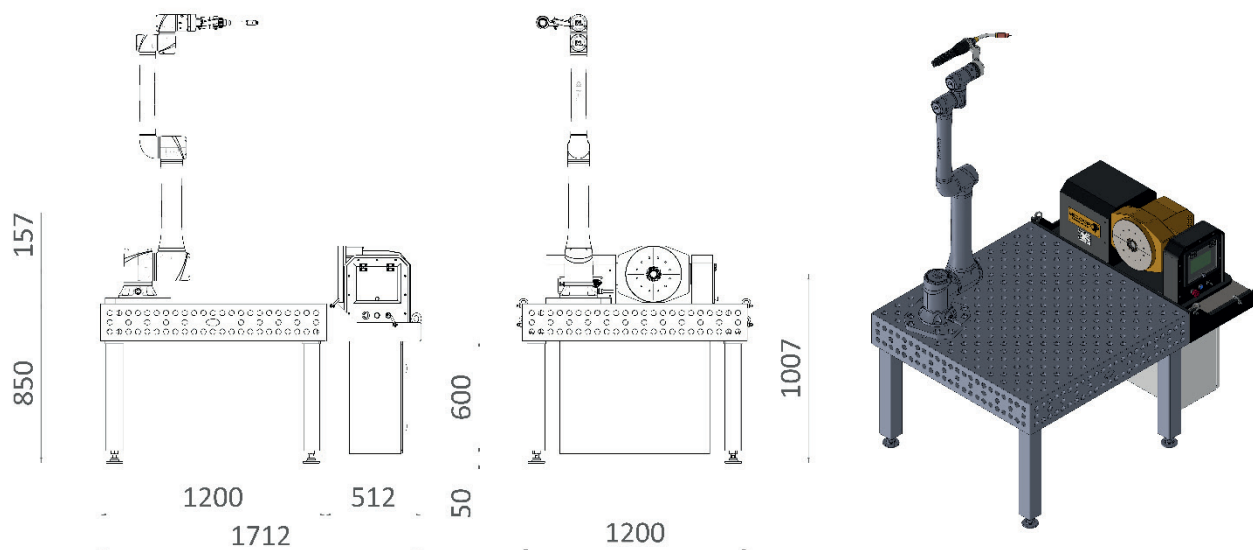

**Mec. Carp. srl** Vic. Treviso, 2 31040 Trevignano (TV)  
 P.IVA 04270170261 - [info@mec-carp.com](mailto:info@mec-carp.com)  
 +39 0423 818129 - [mec-carp.com](http://mec-carp.com)



CARPENTERIA CERTIFICATA UNI-EN  
 1090 LAVORAZIONI MECCANICHE CNC  
 ASSEMBLAGGI E MANUTENZIONI  
 MECCANICHE